



# Släkt och Bygd



medlemsblad för  
Svalövsbygdens  
Släkt- och folklivsforskare

Nr. 1 2024

## Berömda och framgångsrika personer från bygden

Många söner och döttrar födda i Svalövs nuvarande kommun har på olika sätt blivit berömda och nått framgång inom olika sektorer i samhället. Jag har tidigare skrivit om några av dem i tidigare nummer av Släkt & Bygd. I nr 2 2015 porträtterades Per Bondesson i Svalöv, en stor entreprenör inom lant-



*Per Bondesson, lantbruksentreprenör med internationell ryktbarhet.*

framgångsrika kafferörelsen Zoega. I nr 2 2023 fick den både nationellt och internationellt berömda textilkonstnären Ingrid Dessau en levnadsbeskrivning. Hon var född i Svalöv och fick sin sista vila här.

I detta nummer kommer ytterligare ett par exempel på personer från vår bygd som gjort bestående avtryck i samhället.



*Carl Zoega född i Sireköpinge grundade det framgångsrika kaffeföretaget.*

brukssektorn, vars avelsarbete av nöt och gris nådde internationell ryktbarhet. I nr 1 2017 beskrevs Carl Zoega, född på Norrlycke gård i Sireköpinge och grundare 1886 av den fortfarande



*Ingrid Dessau textilkonstnär med stora framgångar i såväl Sverige som internationellt.*

# Svalövsbygdens släkt- och folklivsforskarförening

## Släkt och Bygd

Årgång 33 nr. 1 2024

Medlemsblad för Svalövsbygdens släkt- och folklivsforskarförening

ISSN 1401-3703

### Föreningens styrelse:

**ORDFÖRANDE:** Per Olof Knutsson 070-843 61 06  
**SEKRETERARE:** Per Olof Knutsson 070-843 61 06  
Granaths väg 5 B, 24436 Kävlinge  
[perolofknutsson@gmail.com](mailto:perolofknutsson@gmail.com)

**ADJUNGERAD KASSÖR:** Marie Munke  
070 3442112  
[marie@munke.se](mailto:marie@munke.se)

**STYRELSEMEDLEMMAR:**  
Roland Lyhagen 0418-66 32 34  
[roland.lyhagen@gmail.com](mailto:roland.lyhagen@gmail.com)  
Anita Ljungberg 070-972 15 36  
[anita\\_ljungberg@yahoo.se](mailto:anita_ljungberg@yahoo.se)  
Bo Jönsson 070-881 11 33  
[bo.jnsson@gmail.com](mailto:bo.jnsson@gmail.com)  
Unna Stenram 073-974 07 86  
[unna.stenram58@gmail.com](mailto:unna.stenram58@gmail.com)

**REDAKTÖR:** Roland Lyhagen 0418-66 32 34  
[roland.lyhagen@gmail.com](mailto:roland.lyhagen@gmail.com)  
Redaktionellt material sändes till [info@sloff.se](mailto:info@sloff.se)

**HEMSIDA:** [sloff.se](http://sloff.se)  
**ANSVARIG HEMSIDAN:** Vakant

**LOKAL:** Montessori, Onsjövägen, Svalöv

**ÖPPET HUS:** Tisdagar varannan vecka, se under program våren 2024

**E-POST:** [info@sloff.se](mailto:info@sloff.se)

**MEDLEMSAVGIFTEN** för 2024 är **225:- Höjd avgift!**  
Familjemedlem 75:-  
Bankgiro: 386-4782

**GLÖM INTE BETALA AVGIFTEN 2024!**

Meddela gärna din e-postadress till kassören så kan du få medlemstidningen Släkt & Bygd även digitalt. Du kan även få andra släktforskningsföreningars tidskrifter digitalt.

## Program våren 2024

**Årsmöte tisdagen den 13 februari kl 19:00**

**VIKTIGT ÅRSMÖTE** om föreningens framtid!  
Vi behöver ny ordförande och flera nya styrelseledamöter om föreningen skall överleva!!  
Annars måste föreningen läggas ner.  
Eventuellt samgående med annan förening utreds men är problematiskt på flera sätt!

Efter årsmötet **FÖREDRAG**

Barbro Andrell

**Resan till det stora landet i väster!**

Om emigranter till Amerika.

**Öppet-Hus tisdagarna kl 18-20 börjar i januari våren 2024:**



**Ändringar meddelas i första hand på hemsidan.**  
Är du osäker på vilka aktiviteter som kan genomföras kan du alltid kontakta någon i styrelsen.

## Innehåll:

Berömda och framgångsrika personer från bygden. Roland Lyhagen . . . . .	sid 1
Per Lennart Håkansson - Arkitekten från Felestad. Roland Lyhagen . . . . .	sid 3
Åbjörn Andersson - Smeden från Värmo skapade ett storföretag. Roland Lyhagen . .	sid 7
Åbjörn Anderssons storkraktor Svedala Elefant. Roland Lyhagen . . . . .	sid 13
Eric Holmqvist. Riksdagsman och statsråd. Roland Lyhagen . . . . .	sid 14

# Per Lennart Håkanson

## Arkitekten från Felestad

**Den 14 januari 1876 föddes Per Lennart på Felestad nr 2. Föräldrar var åbon på rusthållarhemmanet, 1/8 mantal, Jöns Håkansson och hans hustru Pernilla Persdotter. Han var barn nummer tre efter systemen Carolina född 1873 och brodern Håkan född 1874. Året efter Per Lennart kommit till världen fick han ytterligare en syster, Hilda född 1877, och 1879 föddes Edvin, som dock dog i feber året efter. Systemen Hilda dog knappt 17 år gammal 1894.**

Per Lennart Håkanson började 1896, efter grundutbildning och arbete som murarlärling, på Tekniska yrkesskolan i Malmö. Där var den kände Malmöarkitekten John Smedberg föreståndare. Kanske fick han där inspiration och uppmuntran att satsa på arkitekturket. Därför flyttade han till Stockholm för arkitektutbildning vid Kungliga Tekniska Högskolan (KTH) 1899-1901 med samtidig praktik hos den välkände arkitekten Gustaf Wickman, som ritat många pampiga sjukhus i landet. Praktiken genomfördes efter åren på KTH på arkitektkontor i Malmö och Stockholm 1901-1903 men han fick också internationell praktik och erfarenhet 1903-1905 i Chicago och New York. Redan 1902 vann han en utlyst arkitekttävling om ett nytt stadshotell i Piteå. Dock blev det vinnande förslaget inte genomfört.



*Arkitekten från Felestad Per Lennart Håkansson.*

Efter återvändandet från USA öppnade han eget kontor som praktiserande arkitekt i Halmstad 1906-1911. Här ritade han bland annat tullhuset, som togs i bruk 1912, och länslasarettet som stod färdigt 1915. Dessutom Industriutställningen 1912 i Halmstad.

Efter åren som arkitekt i Halmstad sökte han tjänsten som stadsarkitekt i Kristianstad och fick den. Han tillträdde 1911 och innehade befattningen i 30 år. Han kom att sätta sin prägel på många ännu bestående byggnader i Kristianstadmen även på flera andra håll i Skåne.



*Tullhuset i Halmstad stod färdigt 1912.*



*Länslasarettet i Halmstad inflyttningsklart 1915.*

### **Gifter sig 1929**

Per Lennart gifter sig 1929 med Signe Emilia Torell, född 1896 i Linköping. Hon är elementarlärarinna i Kristianstad. När de flyttar ihop efter giftermålet kommer hon från ”Riksens Ständer”. Det förbryllade mig något innan jag hittade att det var ett kvartersnamn i Kristianstad. De bor de första åren i kvarteret Hunden 10 och där föds



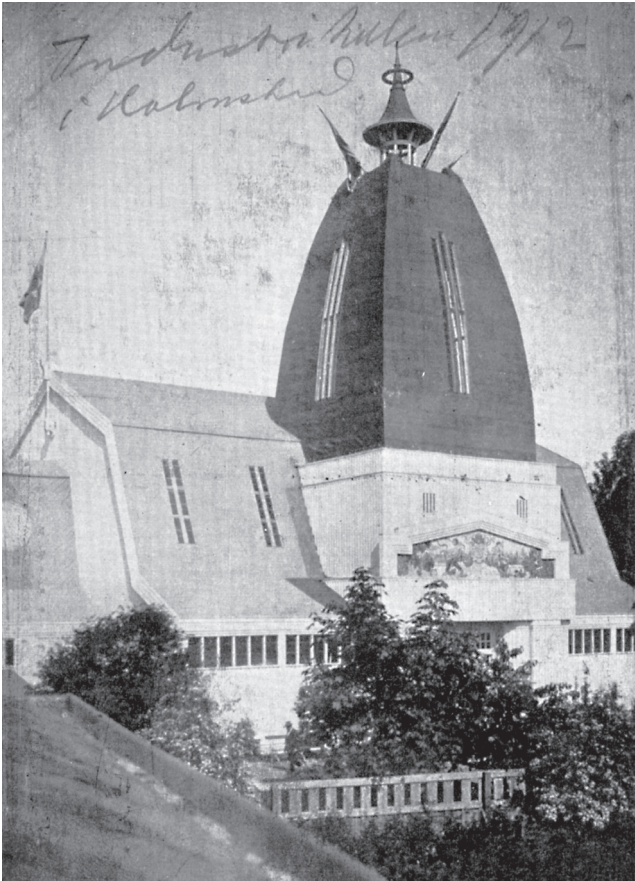

*Utställningspaviljong ritad av Per Lennart Håkanson till Industriutställningen i Halmstad 1912.*

dottern Gunnel Emilia 1930 och sonen Christer Lennart 1931. Året efter flyttar familjen till en pampig jugentvillan på Norra Vallvägen 18.



*Den pampiga jugentvillan byggd 1923, kanske eller troligen ritad av Per Lennart. Familjen Håkansson flyttar in i villan 1932.*

### **Stadsarkitekt i Kristianstad**

Som stadsarkitekt kom han att sätta sin prägel på många av stadens byggnader. Kanske, som en praktikerfarenhet hos Gustaf Wickman, så ritade han ett flertal sjukhus. I Kristianstad stod han för moderniseringen av kirurgiska avdelningen samt kvinnokliniken vid centrallasarettet. Som nämnts ovan ritade han Länslasarettet i Halmstad men



*Sundsholms sanatorium i Breared socken i Halland togs i bruk 1907.*

också lasarettet i Kristianstad, Hässleholm 1936, Ängelholm och Simrishamn. Han ritade också Sundsholms sanatorium i Breared, Halland, som invigdes 1907.

Saluhallen, Tekniska skolan, konserthuset och



*Saluhallen i Kristianstad med sitt bågparti invigdes 1928.*

ålderdomshemmet i Kristianstad bär också hans signum. Centralstationen i staden byggdes om och fick sitt nuvarande utseende 1917 efter ritningar av Per Lennart Håkanson. När residensets flyglar skulle byggas på med ytterligare en våning 1924, fick Per Lennart uppdraget. Den karateristiska saluhallen invigdes 1928. Många av Per Lennarts byggnader hade valvbågar och gärna välvda in-



*Residensets flyglar påbyggdes med en våning 1924 efter ritningar av Per Lennart Håkanson.*





*Från 1934 kunde konserterna tona fram ur Kristianstad konserthus. Lägg märke till valven.*

gångar till byggnaderna med inramning av natursten som granit. År 1934 togs det nybyggda konserthuset i bruk efter ritningar av Stadsarkitekten. Mycket tyder på att Per Lennart ritat silobyggnaden till Mårten Perssons valskvarn 1915 även om inte arkitekten är angiven. Men samtidigt byggde kvarnföretaget en liknande kvarnbyggnad i Göteborg som har Per Lennart som angiven arkitekt.

Han ritade flera hyreshus och villor i staden.



*Kvarnen Tre Lejon i Göteborg, bildad av Mårten Perssons kvarnrörelse i Kristianstad, ritad av Per Lennart och byggda 1914-15.*

Kanske är den villa han köpte 1932 också ritad av honom, byggd 1923. Den bär den typiska ingångsportalen till ytterdörren och även små välvda fönstersmygar på ömse sidor av ingången.



*Den ombyggda centralstationen i Kristianstad med utformning av Per Lennart.*

Efter sin pensionering är Per Lennart verksam med egen arkitektfirma. På fritiden har han ofta ägnat sig åt sina favorithobbies jakt och fiske. Per Lennart avlider den 14 februari 1956, nästan 80 år gammal efter en lång gärning som verksam arkitekt.

**Källor:**



*Enligt husförhørsboken var Per Lennart född på Felestad nr 2 som dock var delad i flera hemman. Sannolikt var på nr 2<sup>4</sup>, Killeberg, födelsegården.*





*Tullhuset i halmstad med sin monumentala fasad ritad av Per Lennart Håkanson.*



*Byggnad som tidigare ingick i Mårten perssons vals-kvarn ritad av Per Lennart Håkanson.*



*Villa i Svalöv ritad av Per Lennart Håkansson.*

#### **Arkiv Digital**

Husförhørs- och församlingsböcker

*Felestad socken 1850-1943*

*Kristianstad stadsförsamling 1911-1938*

Inskrivningsdomaren i Rönnebergs, Onsjö och Harjagers domsaga. *Lagfartsbok (M) CI:1 (1875-1935) Sida: 157*

Rönnebergs, Onsjö och Harjagers domsaga (M) *FIIa:65 (1924) Sida: 46* (bouppt. Pernilla Håkansson)

Kristianstad rådhusrätt och magistrat (L) *FIIb:107 sid 72 Bouppteckningar* (Per Lennart Håkanson 1956)

#### **Nätsidor**

Wikipedia *Per Lennart Håkanson*

*Tullhuset Halmstad*

Lantmäteriet. Historiska kartor.

*Laga skifte Felestad socken 1-16 1857*

*Laga skifte 12-fel-7 1858*

*Gränsbestämning 12-fel-13 Felestad nr 2 1889*

Vem är vem? Biografiskt lexikon Skånedelen 1948

*Per Lennart Håkanson*



# Åbjörn Andersson

## Smeden från Värmö skapade ett storföretag

Den 10 juli 1846 fick smeden Anders Jönsson och Elna Esbjörnsdotter sonen Åbjörn. Han var barn nummer tre efter dottern Anna född 1842 och sonen Jöns född 1844. En dotter Botilla föddes 1848 men dog 1850 vid två års ålder. Året efter föddes ytterligare en dotter och som brukligt var vid denna tid så fick hon namnet Botilla efter sin avlidna syster. Sjukdomar och fattigdom skördade många liv vid mitten av 1800-talet. Fadern och smeden Anders Jönsson avled 1853 i hektik, som översätts med tuberkulos.

Änkan stod nu ensam utan större försörjningsmöjligheter med tre barn. Men motgångarna fortsatte och 13-åriga Anna dog 1855. Men Åbjörn får också halvsyskon som Anders född 1856 och Ingrid född 1860. Båda med okända fäder.

### Kortvarig skolgång

Med denna bakgrund fick Åbjörn endast en kortvarig skolgång som avbröts 1853 när fadern dog. Mor Elna lärde dock Åbjörn att läsa men med matematiken var det sämre beställt. Siffror och räkning lärde han sig själv när han hjälpte en husbonde att väga upp säckar. Husbonden skrev efter hand upp siffror på väggen om antal och vikt. Åbjörn fick hjälpa till som vaktepåg hos en husbonde för att få mat för dagen. Men han närde en dröm om att bli smed som hans far. Han fick efter några år anställning som smedlärning på en smedja i närheten, oklart vilken det rörde sig om. Han bodde enkelt i ett oeldat bås i svinstallet. Kontantlönen uppgick till 10 riksdaler om året med en ökning med 5 riksdaler för varje nytt lärlingsår. Efter fyra år kunde man bli upptagen som gesäll om man skött sin förkovran väl.



Åbjörn Anderson 1922. Målning av Bruno Hoppe

### Skråväsende, hierarkier och pennalism

Smedutbildningen var reglerad i ett skråväsende där man började som lärling, avancerade till gesäll och efter avlagt gesällprov kunde upptas som smedmästare med rätt att starta smedja. Före 1846 bestämde smedskrået hur många som fick bli smedmästare, var dessa mästare fick starta smedja. Uppluckringen av skråväsendet gick dock långsamt efter 1846 men allt fler smedjor startade utan skråets medgivande. Tiden som gesäll och lärling var för-

enad med hårt arbete och lärlingar fick ofta muta till sig gesällprov. Åbjörn är mycket målinriktad visar prov på god smidesskicklighet och tolerans för trakasserier.

### Flyttar till smedja i Håstad

Åbjörn lämnar Billeberga och söker sig 1867 till en smedja i Håstad strax söder om Örtofta. Smedjan ägs av smedmästaren Jöns Wikström och Åbjörn börjar som gesäll. Efter några år övertar Åbjörn smedjan med tillhörande bostad i Håslöv och beslutar sig för att satsa på lantbruksmaskiner. Jordbruket var efter skiftena stadd i snabb utveckling med stort behov av nya bättre redskap i järn som ersatte tidigare träredskap. Att behovet var



Smedjan på tomt nr 11:7 i Håstad



stort avspeglas också i antalet smedjor och verkstadsföretag som etablerades i Skåne. Exempel kan vara Bröderna Anderssons Gjuteri i Skurup, som startade 1903, F. W. Haker Co i Skurup kom igång 1892 senare omdöpt till Skurup-verken, Nils Holmqvist öppnade 1890 mekanisk verkstad i Lilla Harrie som senare blev Lilla Harrie Redskapsverkstad AB, Lars Daniel Kemner etablerade 1853 Jerngjuteriet vid Ystad som 1886 ombildades till Ystads Gjuteri- och Mek. Verkstads AB samt Svalöfs Mekaniska Verkstad startad 1894 av Birger Welinder, som 1897 ombildades till Svalöfs Maskinverkstäders AB. Många nystartade företag bytte namn när de ändrade företagsform till aktiebolag.



Åbjörn Anderson (under vit pil) i Håstad smedja med sina 15 anställda smeder, gesäller och lärlingar på 1870-talet.

Smedjan i Håslöv tillverkade under Åbjörns tid plogar och andra jordbearbetningsredskap, radhackor, vagnar m.m. Verksamheten innefattade också reparationsarbeten främst åt traktens bönder. På 1870-talet hade han omkring 15 anställda, lärlingar, gesäller och smeder. Han skaffade också en begagnad metallsvav som förbättrade arbetet och kvaliteten. Men Åbjörn smidde inte bara järn utan också planer på att skala upp och industrialisera verksamheten. Vid lantbruksmötet i Mal-

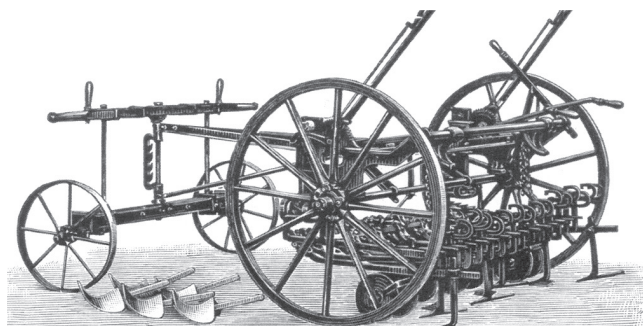

Fyrradig hästhacka ur Åbjörns sortimentför radrensning i till exempel denexpanderande sockerbetsodlingen.

mö 1881 fick flera prismedaljer och hedersdiplom samt 300 kr i prispengar för sina utställda alster. Dessutom sålde han produkter för 7000 kr. Det bidrog till expansionsplanerna.

### Gifter sig och bildar familj

Redan när Åbjörn flyttar till Håslöv 1867 gifter han sig med Elna Jönsdotter, född 1844, från Reslöv nr 6. Året efter föds dottern Selma och sen följde en ny nedkomst vartannat år. Sonen Anders föds 1870, dottern Maria 1872, sonen Joel 1874, sonen Edvard Anton 1876 och dottern Alma 1879. Edvard Anton dör dock endast två år gammal 1878 av difteri. Hushållet omfattar två vuxna och fem barn samt även de anställda i smedjan.



Familjen Åbjörn Anderson kring 1880.

### Industribygge i Svedala

Planerna på att skala upp verksamheten engagerade Åbjörn alltmer men han behövde mer kapital för en industrisatsning. Han hade tidigare fått en del träarbeten till vagnar och tröskor utförda hos vagnmakaren P. Hansson i Lund. Av en slump hade vagnmakarens hustru vunnit 30000 kr på ett danskt lotteri och Hansson och Åbjörn Andersson beslöt att bilda kompanjonskap på 10 år samt investera i industrilokaler på lämpligt ställe. När man övervägde en strategisk plats så föll valet på Svedala. Det sågs som en framtidsort med två korsande järnvägslinjer, Malmö-Ystad och Lund-Trelleborg. Firma Åbjörn Andersson & Co bildades 1882 och två stora industrilokaler med smedja, gjuteri, måleri, maskinverkstad och lager uppfördes i Svedala. Inriktningen var i huvudsak lantbruksmaskiner men sortimentet utökades



väsentligt. Man sålde även en del importerade slätter- och skördemaskiner, ångtröskverk och lokomobiler. Åbjörn var en skicklig konstruktör och uppfann en maskinhammare som blev patenterad i åtskilliga länder. Tillverkningen var en stor teknisk framgång men det ekonomiska resultatet var svagt. De stigande skulderna tärde på kompanjonernas relation. De hade ett 10-årigt avtal som löpte ut 1891 och de beslöt att gå skilda vägar. Åbjörn lyckades låna ihop kapital bland vänner och kunder och löste ut Hansson ur företaget. Kvarvarande firma ombildades 1891 till Åbjörn Anderssons Mekaniska Verkstads-Aktiebolag. Ekonomin var svajig och den ekonomiska hanteringen i företaget oprofessionell.

### Trotjänare och vän

Från tiden i Håstad hade smedkollegan Hans Madsen Olsen följt med till Svedala som verkmästare. Han föreslog att man skulle satsa på ny välutbildad arbetskraft, främst ingenjörer. En ingenjörspraktikant hade i verkstaden gjort stort intryck på Hans Madsen Olsen och han ansåg att han tillförde ny värdefull kompetens. Den färdigutbildade ingenjören Nils Fredriksson anställdes 1893. Han hade under sin praktiktid på företaget även privat undervisat två av Åbjörn söner inför deras inträde på ingenjörsutbildning vid Tekniska Elementarskolan i Malmö.

Nils Fredriksson lade grunden till den industriella tillverkningen genom konstruktionsritningar där alla inblandade avdelningar i tillverkningen fick sina anpassade ritningar. De ställde krav på arbetarnas tolkning av ritningarna vilket löstes genom att de på kvällskurser hållna av Nils Fredriksson lärde sig ritningstolkning.



*Nils Fredriksson (till vänster) tillsammans med modellsnickarna.*



*Gjuteriarbetarna som nästan betraktade sig som ett skrå med självtagna rättigheter. Här utanför gjuteriet med trotjänaren Hans Madsen Olsen längst till höger.*

### Nya maskiner och systemtänkande

Under 1890-talet kompletterades jordbruksmaskinerna med produkter för andra sektorer i samhället. Efter en vådlig färd på usla vägar av Nils Fredriksson och Åbjörn Andersson föddes idén om mobila stenkrossar och vägmaskiner. Redan 1897 fick man fram den första mobila stenkrossen i Svedala som snart följdes av åtskilliga efterföljare. Krossen drevs av lokomobiler som blivit populära i lantbruket för att driva större stationära

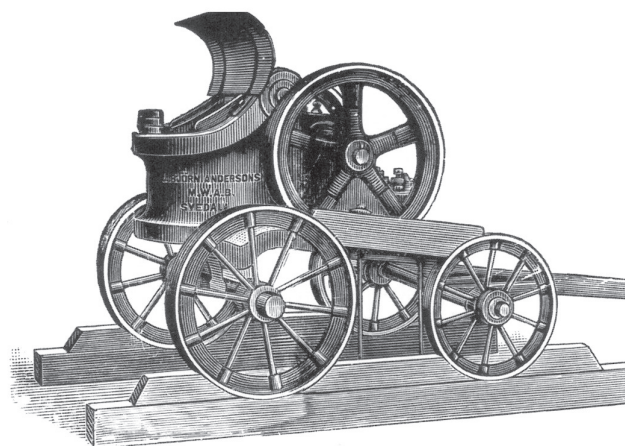

*Den första moderna mobilstenkrossen kom 1897. Den följdes av många nya modeller, allt större och effektivare. Snart tillkom stora stationära stenkrossar som placerades i stenbrotten.*

tröskverk. Även väghyvlar togs upp i sortimentet, först hästdragna senare motordrivna. Den sista av över tusen producerade väghyvlar lämnade Svedalafabriken 1976. Elevatorer för att flytta jord, sten och grus från markplanet upp på vagn eller lastbil introducerades också.

Det fanns tegelbruk i Svedala som ibland efterfrågade reparationer hos Åbjörn Anderssons verkstad. Vid ett sådant tillfälle diskuterades förbättringar och effektiviseringar av många tunga



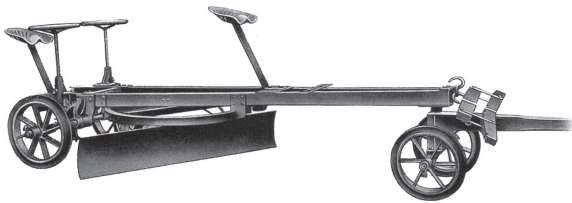

*Redan på 1890-talet kom hästdragen väghyvel.*

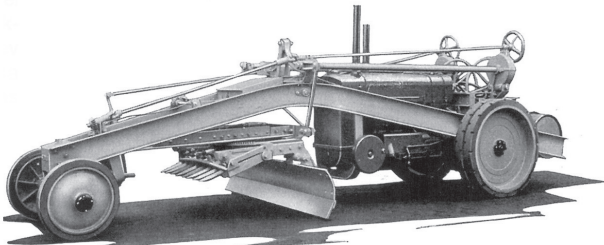

*Några år senare kom en motoriserad väghyvel.*



*Efter andra världskriget såldes mängder av moderna väghyvlar från Svedala fram till 1976.*

moment i tegeltillverkningen. Så föddes idén om att tillverka fullständiga system för tegeltillverkning där åtskilliga handarbeten ersattes med maskiner. Från lertäktens uppfodran av lera, transport till bruket, bearbetning till tegelråvara, torkning, bränning, transport i bruket och fram till lager. Åtskilliga tegelbruk både i Sverige och utomlands byggdes upp med "Svedalasytemet".

### **Byggnadsteknisk ingenjör**

För sälja hela system inkluderat industribyggnaden krävde ytterligare teknisk kompetens. I slutet av 1898 anställdes byggnadskonstruktören Gustaf Bern, som hade internationell erfarenhet efter flera år som chef för ett träförädlingsföretag i London. Han ritade och konstruerade flera regelfabriker och industribyggnader men ritade också byggnader ute i samhället som Kommunala Mellanskolan och Epidemisjukhuset i Svedala.

Inriktning på tegelbruk fick också till följd att AB Försökstegelbruket startades med syfte att utbilda tegelmästare och verksamheten kom igång 1905. Tegelmästarskolan byggdes ut 1913-14 och var i drift till 1965 då skolan brann ner och återbyggdes ej. Han ritade också den nya kontorsbygganden till företaget. Ingången i vänstra delen var tänkt att hamna i mitten vid en utbyggnad med vinge till. Men det blev aldrig realiserat.



*Den borgliknande kontorsbyggnaden ritades av ingenjör Gustaf Bern vid företaget.*

### **Aktiebolag som familjeföretag**

Alla barnen var aktieägare i bolaget. Men de fyra döttrarna riskerade vid giftermål att mista kontrollen över aktierna eftersom kvinnan vid denna tid blev omyndig när hon gifte sig. Den äldsta dottern Selma gifte sig med distriktsläkaren Anders Ottosson som var verksam i Svedala. Han fick senare en styrelsepost i bolaget. Dottern Maria gifte sig med ingenjören vid företaget Nils Fredriksson, dottern Alma äktade ingenjören Herman Härstedt, också han anställd i bolaget, och slutligen dottern Gerda som gifte sig med ingenjören Gustaf Bern, den byggnadstekniska specialisten i bolaget. Sonen Heman Åbjörnsson blev efter faderns död verkställande direktör i bolaget.



*Verkstadshallar i Svedala, gärna konstfullt utformade.*



Äldste sonen Anders var tänkt att ta över den ledande posten i bolaget men han valde att starta egen motorfirma och arbetade aldrig i verkstadsbolaget. Det ledde dock inte till splittring eller motsättningar utan Anders var med sin aktiepost lojal med familjens mål med Åbjörn Anderssons Verkstads-Aktiebolag. Därmed hade familjen i stort sett full kontroll över aktiebolaget.

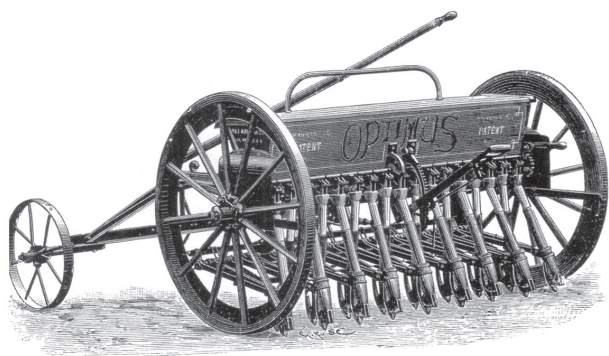

*Såmaskinen Optimus från 1890-talet var resultatet av omfattande utvecklingsarbete och en komplicerad production. Generellt minskade tillverkningen av lantbruksmaskiner vid företaget in på 1900-talet första decennium.*

## **Baltiska utställningen och första världskriget**

Åbjörn Anderssons VerkstadsAB deltog på Baltiska utställningen i Malmö 1914. Första världskrigets utbrott medförde att utställningen avbröts i förtid. Bolagets satsning på export till Ryssland kom av sig. Förutsättningarna för verksamheten ändrades drastiskt. Det blev brist på flytande bränslen till förbränningsmotorer. Ett alternativ var torv som det fanns rikligt av i landet. Bolaget hade kring sekelskiftet 1900 byggt torvanläggningar och mobiliserades kunskapen igen. Hela torvfabriker projekterades och byggdes upp i landet av Svedalaföretaget. Under några av krigsåren levererade bolaget ca 200 större och 150 mindre torvfabriker. Det kompenserade minskad efterfrågan på andra av företagens produkter.

## **Namnändring 1916 50-års jubileum 1917**

Åbjörn Anderson fyllde 70 år 1916 och det firades storslaget i Svedala. I samband därmed ändrades bolagets namn till Aktiebolaget Åbjörn Anderson. Företaget firade 50-årsjubileum 1917, 50 år efter starten i Håstad och 35 år efter flytten till Svedala. Sedan 1882 hade gjuteriets kapacitet ökat från 10 till närmare 100 ton per vecka. Industritomten hade ökat från 5800 m<sup>2</sup> till 30300 m<sup>2</sup>. Verkstads-

yta under tak stigit från 800 till 11000 m<sup>2</sup> och för drivning av maskiner hade effekten ökat från 15 till 600 hkr. Antalet anställda hade under samma period 10-dubblats.

Det gick bra för bolaget under första världskriget genom anpassning och flexibilitet i produktionen. De drivande framgångarna kunde i mångt och mycket tillskrivas Nils Fredriksson. Han var sedan politiskt aktiv med kommunala uppdrag sedan 1902 i municipalstämman, municipalfullmäktige, landstinget, hälsovårdsnämnden m.m. Han blev invald i Skånska Ingenjörsklubben och brann för yrkeutbildningsfrågor. Det resulterade i att han 1916-17 blev ledamot i Skolöverstyrelsen och chef för yrkesskoleavdelningen. Han fick titeln undervisningsråd och basade över yrkesskolorna. Han blev invald Ingenjörsvetenskapsakademien och ledamot i styrelsen för Kungliga Tekniska Högskolan. Därmed flyttade han också till Stockholm och hade bara kvar rådgivningsfunktion och styrelseuppdraget i AB Åbjörn Andersson.

## **Vägmaskiner och stenkrossar**

Efter kriget skedde en snabb utveckling i samhället med mer transporter, fler bilar, mer järnvägar och ökat byggande. Allt krävde rationella maskiner för hela kedjan vilket bolaget utvecklade. Stenkrossar, finkrossar, väghyvlar, hjulskopor, lastningselevatorer, stenstötningsmaskiner, asfaltsprutor, asfaltgrytor och hela asfaltverk. Även betongen ökade snabbt i användning och bolaget började tillverka betongblandare.

## **Åbjörn Anderson avlider 1922**

Den 14 mars 1922 avlider Åbjörn Anderson 76 år gammal. Han hade drivit smedja och verkstadsföretaget i 55 år. Den tekniska framgången var ovedersäglig medan det ekonomiska utbytet under långa perioder kunde varit bättre. Sonen Herman Åbjörnsson övertog posten som verkställande direktör i bolaget.

## **Samarbeten, fusioner och uppköp**

Efter andra världskriget ökade efterfrågan på verkstadsprodukter av alla slag och Svedala-företaget stod väl rustat med en intakt produktionsresurs. Men man saknade en specialprodukt inom stenkrossningen nämligen konkrossen. Man utvecklade i snabb takt men var ändå rädda att bli omsprungna i konkurrensen. Man valde därför ett samarbete med amerikanska Allis-Chalmers med licenstillverkning av konkrossar. Omkring 1960

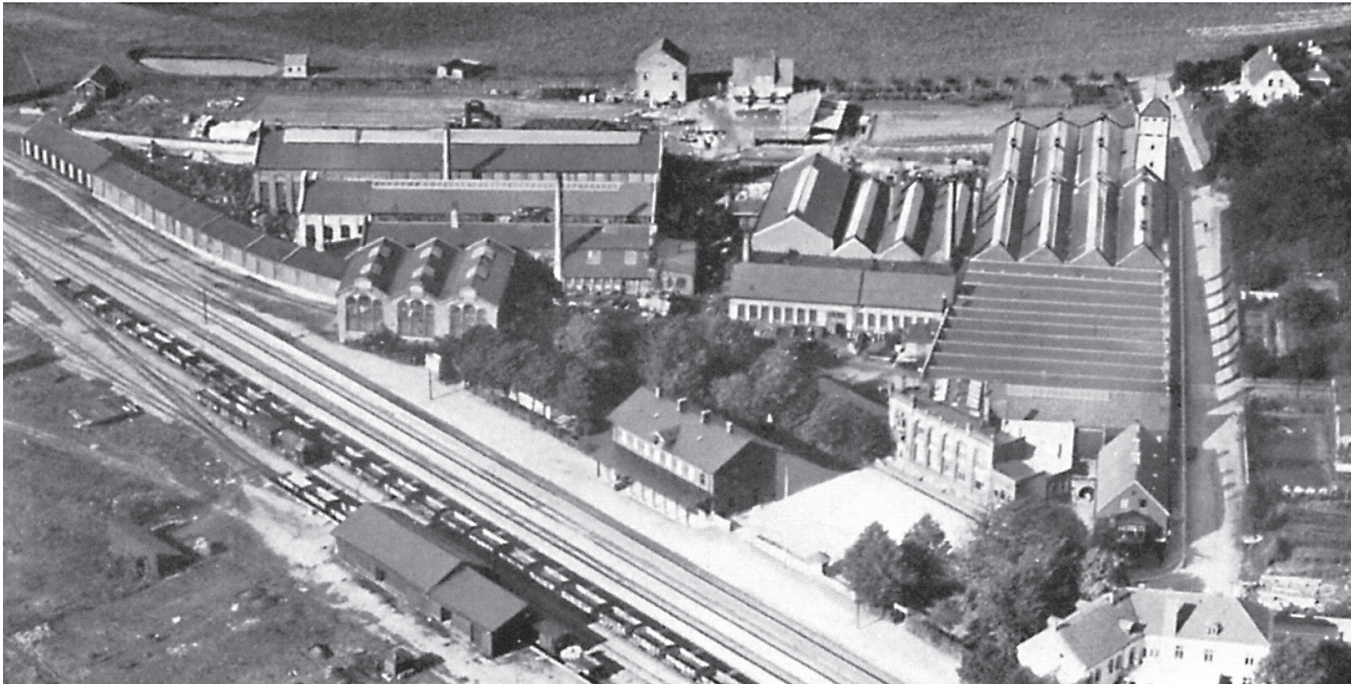

*Fabriksområdet på 1920-talet med över 11000 m<sup>2</sup> under tak.*

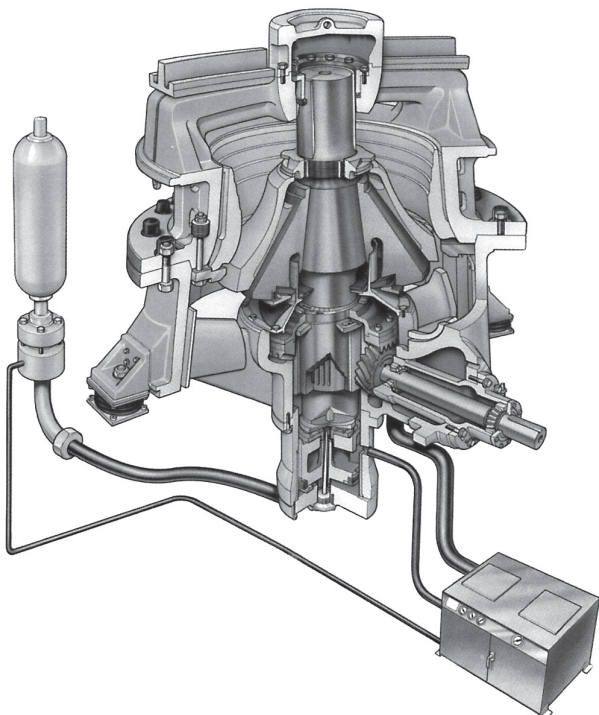

*Storsäljaren Hydrocone konkross tillverkades i svedala och redan 1982 hade man levererat 2000 exemplar.*

togs kontakt för samarbete av företaget Arbrå, i orten Arbrå i Hälsningland, med likartad produktion och sortiment som AB Åbjörn Anderson. Från 1963 marknadsfördes deras produkter gemensamt under namnet Svedala-Arbrå. År 1970 slogs bolagen ihop helt till en juridisk enhet, Svedala-Arbrå AB. Samarbetet med Allis-Chalmers om licens-tillverkning av konkrossar utvecklades till fler produkter. Det amerikanska bolaget köpte gradvis upp Svedala-Arbrå som blev ett dotterbolag till Allis-Chalmers. Företaget inriktades alltmer mot

maskiner för sten- och gruvindustrin. Efter flera turbulenta ägarår när Allis-Chalmers tvingats sälja Svedala-Arbrå 1987 efter att kommit på obestånd köpte det stora svenska verkstadsbolaget Sandvik upp Svedala-Arbrå och blev Sandvik Rock Processing AB. Sandvik är idag en världskoncern med försäljning i 150 länder, 44000 anställda och en omsättning på 112 miljarder kr 2022.

Det var så Åbjörn Anderson lade grunden från smedjan i Håstad till verkstadsbolaget i Svedala och nu ingående i en världskoncern.

#### **Källor:**

Primär källa för artikeln har varit boken Bergman, Kjell 2007. "Gjuteriet" 125 år. En kulturhistoria. Många bilder är skannade från "Gjuteriet" 125 år med välvilligt medgivande av bildrättighetsinnehavaren Sandvik.

Ryding, O. (Odaterad). *Byggnadsbeskrivningar av Håstad*. Preliminär rapport avlämnad till Lunds kommun.

#### **Arkiv Digital**

Husförhålls- och församlingsböcker

*Billeberga socken 1838-1941*

*Håstad socken 1861-1892*

*Svedala socken 1888-1941*

Oxie-och Skytts domsaga FII:50 (1922) sid 174-

*(Boupppteckning Åbjörn Anderson)*



# AB Åbjörn Anderssons stortraktor Svedala Elefant

I slutet av 1950-talet försökte Svedalaföretaget lansera en stortraktor för det svenska skogs- och lantbruket. Man var sedan länge storsäljare av vägghyvlar och utvecklade en stortraktor utifrån vägghyvelns drivenhet med fyra lika stora hjul men utan svängande hjul. Styrningen skedde med styrbromsar.

Från början var stortraktorn tänkt och utvecklad för skogsbruket för hyggeharvning och markberedning inför plantering. Men man såg också ett behov hos storjordbruket av en kraftigare dragare än vad marknaden då kunde erbjuda. Svaret var Svedala Elefant 504, en bjässe på 103 hkr och matchvikt på 6 ton. Motorn var en Scania 6-cylindrig direktinsprutad dieselmotor. Elefanten lanserades 1959 på prov. Samma år kom Volvo BM Boxer med 60 hkr och Volvo BM Bison 470 med 70 hkr. Därmed framgår att Svedala-traktorn var ett lyft i motorstyrka. Svedala Elefant testa-



*Svedala typ 504 Elefant med 103 hkr ett kraftpaket för storjordbruket.*

des och senare inköptes av Barsebäcks gods. Ett annat problem vid den här tiden var att det saknades redskap i rätt storlek för den nya stordragaren. Till plöjning togs ett tanddrag fram för att koppla två 3-skäriga Överumplogar efter varandra. Även ett tanddrag till två tallriksharvar och en bred harvbom för sammankoppling av fjäderharvar till ett 8 m harvekipage. Enligt erfarenheterna på Barsebäck

var dragförmågan bra men bromsstyrningen lär ha slitit hårt på materialet och krävde underhåll ofta. Traktorn hade inte hydraulisk lyft men istället en eller två vinschar att använda.

Ja, hur gick det? Det lär ha tillverkats fem exemplar, två gick på ett par skånska gods. Men underhållsproblemen med styrningen var kanske den största svagheten som stoppade en bredare lansering. Inte heller i skogen blev den en succé. Men det var ett intressant försök.

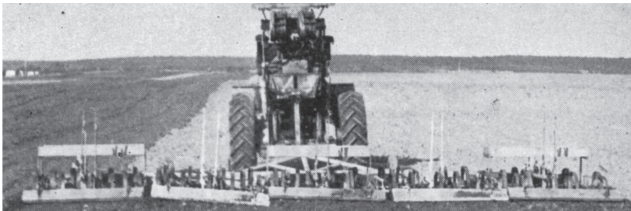

*Sammankoppling av 5 fjäderharvar till 8 m bredd.*



*Stortraktorn Svedala Elefant plöjer med två seriekopplade 3-skäriga Överumplogar på Barsebäck, ett hektar i timmen. AB Åbjörn Andersson hade traktorn kvar några år i sortimentet men det blev ingen framgång.*

# Eric Holmqvist

## riksdagsman 1953-1982, minister 1961-1976

Eric Bertil Holmqvist föddes i Svalöv den 2 februari 1917 mitt under brinnande krig. Fadern August var magasinarbetare på Utsädebolget och modern hette Elna Persson. De bodde på en fastigheten Lugnet under nr 9, ägt av Utsädesbolaget. Året innan hade brodern Sture kommit till världen och även han skulle bli en betydande politiker. Så småningom fick Eric ytterligare fyra syskon.

Efter fullgjord folkskola och 13 år gammal börjar Eric på Frökontrollen vid Utsädesföreningen som fågelskrämmare i fältförsöken. Det var en viktig uppgift att skydda känsligt försöks- och kontrollmaterial från fågelskador.

*Som kuriosor kan jag nämna att när jag var nyanställd som förädlingsassistent på Utsädesföreningen 1971 så skulle jag hämta något arbetsmaterial i en av hurtsarna i arbetsrummet. När jag drog ut den understa lådan låg där 6 lek-sakspistoler av den typ man laddade med en röd knallskottsruhle. Jag undrade om man lekte krig eller cowboy och indianer på arbetet men upplystes om att man på sommaren anställde unga pågar som med pistolens hjälp skulle skrämna fåglar från det känsliga försöksmaterialet i fält.*

Eric stannade i 15 år på Frökontrollen och lärde sig ahntverket från grunden. Under senare år deltog han regelbundet i fältbesiktningarna för att kontrollera renhet och homogenitet hos nya sorter. Parallellt utvecklades intresset för politiken och socialdemokraterna.

År 1945 får han tjänst som ombudsman i den kooperativa bostadsföreningen HSB. Från början stod HSB för Hyresgästernas sparkasse- och byggnadsförening men snart blev HSB namn nog på föreningen. Eric flyttar till Malmö där det nya arbetet är förlagt. Där blir han bl. a. ordförande för



*Eric Holmqvist riksdagsman från Svalöv i 29 år och minister i 15 år.*

Socialdemokratiska ungdomsförbundet, SSU, 1945-49 för att därefter bli ordförande i Malmö arbetarekommun som han innehar 1949-59.

Efter två år tar han uppdraget som studiesekreterare i Svenska Handelsarbetarförbundet, en post som innehar 1947-1957. Snart lockar rikspolitiken och 1958 utses han som sakkunnig i försvarsdepartementet. Ungefär samtidigt blir han sekreterare i finansdepartementet, en post han innehar 1958-61. Nu är grunden lagd för möjligheten att nå ministerposter. Slumpen avgör tillfället som kom snart.

### Jordbruksminister

Utnämningen till jordbruksminister kom dock överraskande men hade sin förklaring. Företrädaren Gösta Netzén ville gärna bli landshövding som reträttspost. Genom tragiska omständigheter omkom landshövding Gustav Adolf Widell och hans fru i en trafikolycka 1961. Plötsligt vlev en landshövdingeplats ledig och den krävde gösta att få. Efter intern turbulens i regeringen blev Gösta Netzén landshövding i Malmöhus län med stationering i Malmö. Samtidigt måste ny jordbruksminister utses och det blev Eric Holmqvist även om Erlander hade tänkt honom som försvarsminister. Han stannade som jordbruksminister till 1969.

Från 1964 är han också ledamot i Socialdemokratiska arbetarpartiets partistyrelse.

### Handlingskraftig minister

Under slutet av 1960-talet kom miljöfrågor alltmer i fokus. Rachel Carsons bok *Tyst vår*, som alarmerande beskrev miljögifternas effekt i naturen, skapade både miljödebatt och bildandet av miljögrupper. Miljöfrågorna låg under Jordbruksdepartementet och det krävdes åtgärder. Ett konkret resultat var inrättandet av Statens Naturvårdsverk 1967. Svavelnedfallen från eldning med högsav-





Jordbruksminister Eric Holmqvist besökte Svalöv 1963. På bilden informeras han om produktionen på Cebe.

lig olja ledde till allvarlig försurning av mark och vatten. Förbud infördes mot eldning av denna typ av olja. Men en övervägande del av svavlet kom från förbränning av olja i andra länder framför allt Storbritannien. Eric Holmqvist tog initiativ till överläggningar om internationellt bindande överenskommelser om reducering av svavelhalter i eldningsoljan.

### Ny stadsrådspost

Från januari 1969 utses Eric Holmqvist på en ny statsrådspost nämligen som inrikesminister. Han efterträdde Rune Johansson. Till inrikesdepartementet hörde frågor om arbetsmarknadspolitik, bostäder och invandrarfrågor. Under första året som inrikesminister fick han lägga förslag till organisation av invandrarverket. Efter fyra år som inrikesminister utsågs han till försvarsminister 1973.

### Försvarsminister 1973-76

Eric Holmqvist hade tidigare varit utsedd sakkunnig i finansdepartementet för att granska försvarets anslagsäskanden. Han deltog även i några försvarspolitiska utredningar och var väl insatt i försvarsdepartementets frågor. Han efterträdde Sven Andersson som försvarsminister 1973. Under hans tid som försvarsminister hävdade han Sverige fortsatt behövde ett starkt försvar även om vissa lättnader i kalla kriget kunde skönjas. Han avgick 1976 då det blev ett regeringsskifte och Torbjörn Fälldin blev statsminister. Eric Holmqvist fortsatte som riksdagsman till 1982 och lämnade efter 29 år riksdagen.

### Akrobat och trapetskonstnär

I sin ungdom tränade han som gymnast och avancerad akrobatik. I gruppen The Liners, 3-liners trapetsakrobatik, deltog han i uppvisningar av hisnande trapetskonster. Med begreppet 3-liners avses att tre gymnaster utförde konster parallellt med varandra på en bred trapets.

### Skoglig hedersdoktor

Som jordbruksminister 1969 utsågs han senare samma år till Skogsvetenskaplig hedersdoktor vid Skogshögskolan som då hade huvudsäte vid Frescati i Stockholm och vid Garpenbergs gård i Dalarna. Senare utlokaliseras delar av skolan till Uppsala och Umeå. Sedan 1977 är Skogshögskolan inlemmad i Sveriges Lantbruksuniversitet och har sitt huvudsäte i uppsala.

### Skrev böcker om riksdagsmän

Mot slutet av sin politiska karriär skrev Eric Holmqvist ett par böcker om "Skånska riksdagsmän på 1800-talet". Den första boken "Aristokrater, bönder och byråkrater" kom 1980. Ett gediget verk på 300 sidor. Tre år senare släpptes nästa bok om skånska riksdagsmän på 1800-talet nämligen "Från ståthållare till skomakare". Även den på libers förlag och på 250 sidor.



Eric Holmqvists böcker om skånska riksdagsmän på 1800-talet.



Karikatur av Eric Holmqvist tecknad av den kände karikatyrtecknaren EWK (Ewert Karlsson).

### **Brodern Sture Holmqvist**

Eric's broder Sture Holmqvist född 1916 var under många år socialdemokratisk lokalpolitiker i hemkommunen Svalöv. Han blev ordförande i kom-

munalnämnden 1948 och hade sedan ledande poster i flera nämnder, stiftelser och förbund. Under senare år var han kommunalråd i Svalöv. Sture var gift med Mary Holmqvist som var socialdemokratisk riksdagman sedan 1954.

### **Eric avled 92 år gammal**

Eric Holmqvist avled i Solna den 5 juni 2009 vid en ålder av 92 år. Han efterlämnade maken Alice samt två söner och två döttrar. Han är begravd på Ulriksdals begravningsplats.

#### **Källor**

##### **Arkiv Digital**

*Församlingsböcker Svalövs socken 1910-1943*

*Födelse- och dopbok 1895-1921*

##### **Nätsidor**

*Wikipedia*

Sign G. U. (odat.) *Namn att minnas - Eric Holmqvist.*  
Svensk Tidskrift.

Oredsson, S.. 2009. *Påfallande handlingskraftig.*  
Nekrolog i Sydsvenskan 4/8.



Svalövsbygdens släkt- och folklivsforskarförening

## **Kallelse till Årsmöte /Föredrag**

Föreningen håller årsmöte den 13 februari klockan 19<sup>00</sup>.

**Plats:** Montessoriskolan, Onsjövägen, i baksidans källarplan på  
f.d. Sveriges Utsädesförenings huvudbyggnad.

Sedvanliga årsmötesförhandlingar.

Dagordning, ekonomiskt resultat och verksamhetsberättelse  
finns tillgängliga på årsmötet.

Vid årsmötet står vi inför stora problem med att fylla styrelseplatserna. Styrelsen vädjar därför till alla medlemmar att försöka **värva styrelsemedlemmar** eller att erbjuda sin tjänst för styrelseuppdrag.

**Alternativet är att föreningen lägger ner sin verksamhet.**

Beslut om detta kommer i så fall att tas vid årsmötet och vid ett  
följande föreningsmöte!

Efter årsmötet Föredrag  
av Barbro Andrell: **Resan till det stora landet i väster!**  
Om emigranter till Amerika.

*Styrelsen*